

Рекомендации по эксплуатации

1. Мебель рекомендуется эксплуатировать в проветриваемом, сухом помещении с температурой воздуха не ниже 10С и относительной влажностью не более 70%.
2. Мебель, транспортируемую в условиях минусовой температуры, при установке в помещении следует немедленно протереть сухой мягкой тканью как снаружи, так и внутри.
3. Мебель должна быть защищена от прямого попадания солнечных лучей, не должна размещаться вблизи отопительных приборов, сырых и холодных стен. Поверхность деталей мебели оберегать от попадания влаги, щелочей, ацетона, спирта и кислот, а также от механических повреждений. На поверхность мебели не следует ставить горячие предметы. При случайном попадании жидкости мебель немедленно протереть мягкой тканью. Удалять пыль с поверхности, облицованной специальными пленками, следует сухой мягкой тканью.
4. Зеркала и стекла рекомендуется чистить любыми средствами, предназначенными для этих целей.
5. В мебели, имеющей крепление болтами, винтами, шурупами, при ослаблении соединений, необходимо периодически подтягивать все крепёжные элементы.

При правильной эксплуатации изделия срок службы составляет 10 лет.

Внимание!

В случае обнаружения производственных дефектов обратитесь к продавцу с гарантийным талоном, заполненным по месту приобретения изделия. Гарантийный талон выписывается отдельным документом и заполняется продавцом на момент продажи изделия.

К сведению покупателя

Предприятие оставляет за собой право вносить изменения в конструктивные элементы мебели на основе внедрения передовых технологий, улучшающих качество выпускаемой продукции.

ИНСТРУКЦИЯ ПО СБОРКЕ И ЭКСПЛУАТАЦИИ

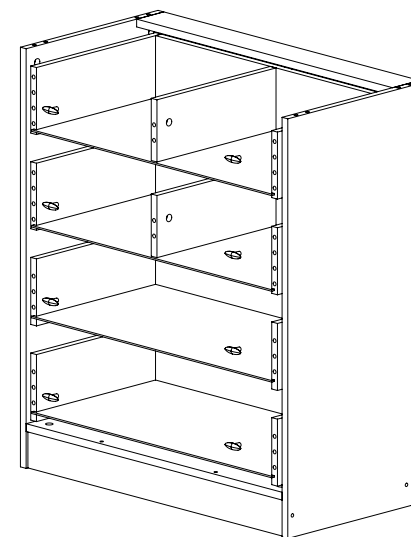

Мебель бытовая "Маугли" Комод МДМ-5К (корпус МДМ-05)

Габаритные размеры в мм,
(с учетом фасадов)
760x420x885
(длина; ширина; высота)

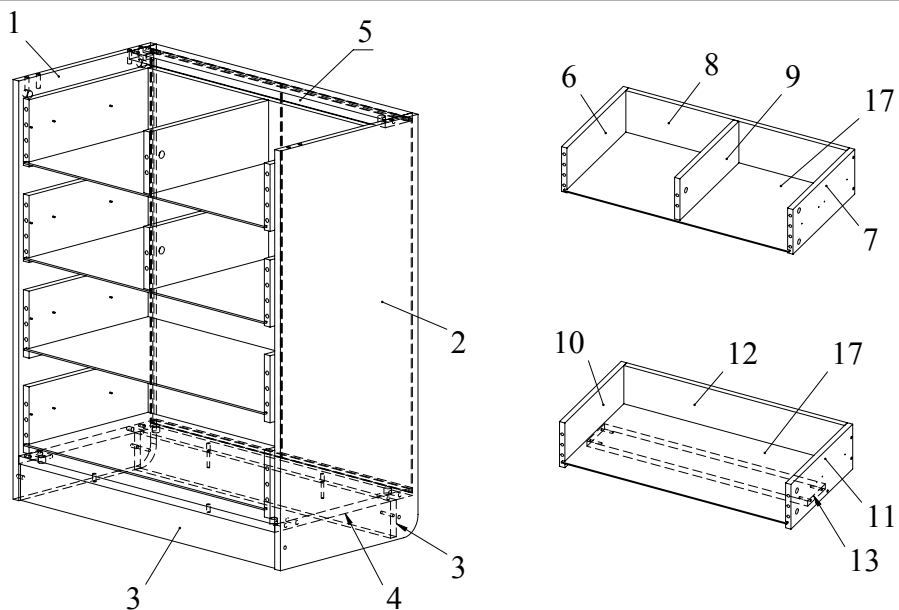

МДМ-054

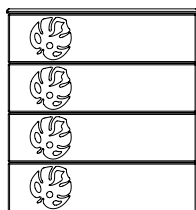

Комплектуется фасадами МДМ-054

Ведомость деталей			
№	Ширина	Длина	Кол.
1	386	864	1
2	386	864	1
3	76	718	2
4	386	718	1
5	76	718	1
6	138	350	2
7	138	350	2
8	138	660	2
9	128	334	2
10	138	350	2
11	138	350	2
12	138	660	2
13	100	660	2
14	348	674	4
15	365	770	2

Ведомость комплектующих			
№	Рис.	Наименование	Кол.
1		Головка минификса	28
2		Шпилька минификса	28
3		Шкант	24
4		Конфирмат 7x50	36
5		Заглушка конфирматная	28
6		Отбойник силиконовый	8
7		Профиль для ДВП	1
8		Подпятник (гвоздь)	4
9		Телескоп 350	8
10		Шуруп 3,5x16	48
11		Винт М4x20	8
12		Заглушка минификса	18
13		Ручка РП-20-ПБ	8
14		Ключ конфирматный	1

Рекомендованный порядок сборки изделия

1. Расцепить направляющие путем нажатия на расцепляющий рычаг (Рис. 1). Закрепить направляющие на детали 1, 2 шурупами 3,5x16, причем крепить в отверстия, расположенные на расстоянии 35 мм от края направляющей (Рис. 2). При необходимости отодвигать скользящую часть направляющей для доступа к нужному отверстию.
2. Закрепить ручки на фасадах винтами 4x20.
3. Вбить шканты в соответствующие торцевые отверстия деталей 1, 2, 3, 4, 5, 6, 7, 9, 10, 11. Вставить головки минификсов в соответствующие отверстия деталей 1, 2, 4, 5, 6, 7, 9, 10, 11 (Рис.3).
4. В соответствующие плоскостные отверстия деталей 1, 2, 14, 15, 16 вкрутить шпильки минификсов (Рис.4).
5. Вбить подпятники в боковины 1, 2.
6. Соединить цоколя 3 с дном 4, полученную сборку и стяжку 5 прикрепить к боковине 1, повернув конфирматным ключом головки минификсов по часовой стрелке до упора (Рис. 5). Детали 3 и 2 скрепить конфирматами.
7. Стыковочным профилем для ДВП соединить задние стенки 18 из ДВП, вставить их в пазы деталей 2, 4, 5, прикрепить боковину 2 (Рис. 6).
8. Крышку закрепить на полученной сборке, повернув конфирматным ключом головки минификсов по часовой стрелке до упора.
9. Собираем верхние ящики: скрепить конфирматами боковины 6, 7 и задник ящика 8, прикрепить конфирматами перегородку ящика 9 к заднику ящика, вставить в паз дно ящика из ДВП 17. Установить фасад ящика, закрепить, повернув конфирматным ключом головки минификсов по часовой стрелке до упора (Рис.7). Закрепить шурупами полозья направляющих на боковинах ящика (Рис. 8).
10. Собираем нижние ящики: задник ящика 12 и стяжку ящика 13 закрепить конфирматами между боковин ящика 10, 11, вставить в паз дно ящика из ДВП 17. Установить фасад ящика, закрепить, повернув конфирматным ключом головки минификсов по часовой стрелке до упора (Рис. 9). Закрепить шурупами полозья направляющих на боковинах ящика (Рис. 8).
11. Установить ящики на направляющие.
12. Установить заглушки минификсов и конфирматов.



Рис.1



Рис.2

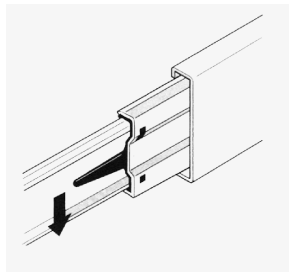

Рис.3

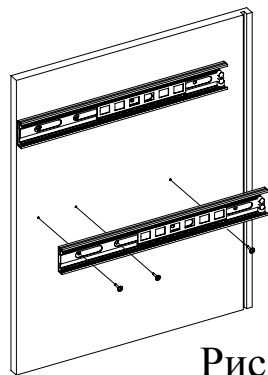

Рис.4

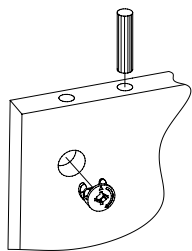

5

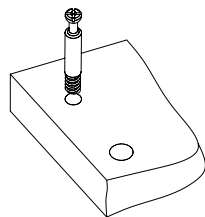
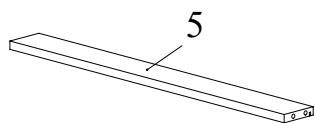

Рис.5



Рис.6

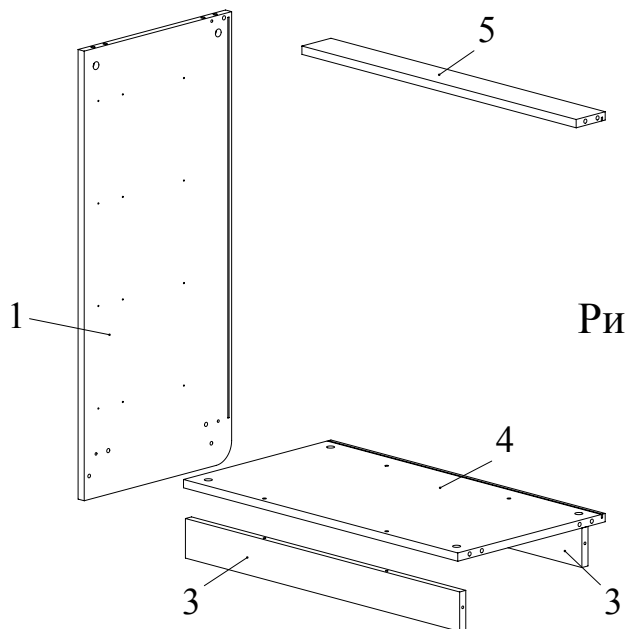

Фасад
МДМ-054

Рис.7

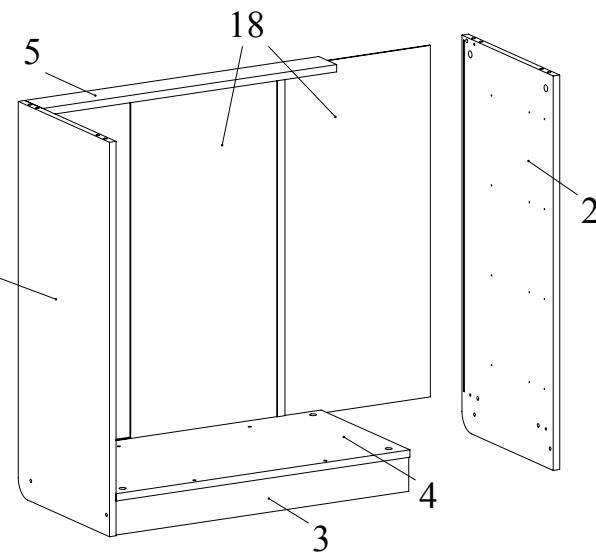
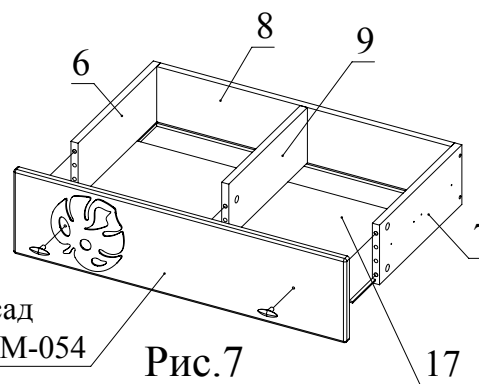
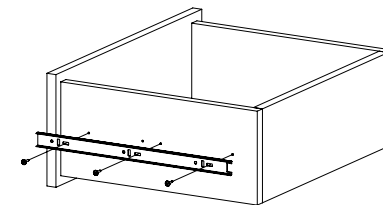

Рис.8

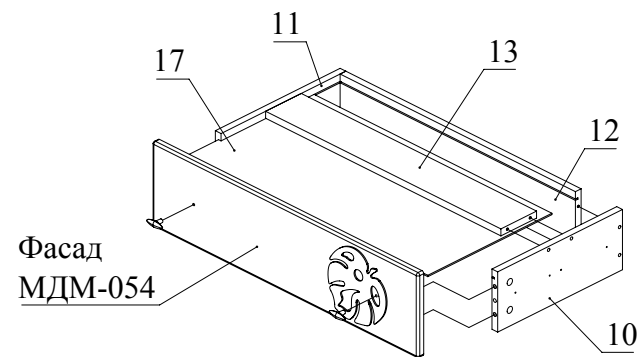

Фасад
МДМ-054

Рис.9